

---

**DK** Betjeningsvejledning  
**GB** User manual  
**DE** Bedienungsanleitung  
**РУС** Инструкция по эксплуатации  
**F** Manuel d'utilisation  
**PL** Instrukcja obsługi







## **EI-Tex 2000**



## Advarselssymboler / Warnings Symbols / Warnzeichen / symbole ostrzegawcze

	Læs betjeningsvejledningen før brug af maskinen	Read the user manual before start using the machine.	Bitte lesen Sie das Benutzerhandbuch, bevor Sie den Maschinen in Betrieb nehmen.
	Vær agtpågivende ved dette symbol	Pay attention to this symbol	Seid vor diesem Symbol vorsichtig
	Advarsel, kraftig maskine	Warning power full machine	Gefahr, Kräftig Maschine
	Pas på fødderne! Lad dem ikke komme tæt på de roterende knive	Be careful about your feet. Do not let them come close to the rotating blades.	Sei vorsichtig mit deinen Füßen. Lassen Sie sie nicht in die Nähe die rotierenden Messer kommen
	Hold tilskuere 5 m væk fra fræsere	Keep bystanders 5 m away from tiller	Halten Sie Zuschauer 5 m entfernt von Der Maschine
	Træk altid stikket ud ved vedligeholdelse	Always unplug the power cord during maintenance	Ziehen Sie immer das Netzkabel während der Wartung

## Предупреждающие символы / Symboles d'avertissement / Symbole ostrzegawcze

	Перед использованием машины прочитайте инструкцию по эксплуатации	Lire les instructions d'utilisation avant d'utiliser la machine	Przed użyciem urządzenia przeczytaj instrukcję obsługi
	Остерегайтесь этого символа	Faites attention à ce symbole	Zwróć uwagę na ten symbol
	Предупреждение! Мощная машина	Attention. Machine puissante	Ostrzeżenie. Potężna maszyna
	Позаботьтесь о своих ногах! Не позволяйте им приближаться к вращающимся ножам	Prenez soin de vos jambes! Ne les laissez pas approcher des couteaux rotatifs	Uważaj na nogi! Nie pozwól im zbliżać się do noży obrotowych
	убедитесь, что наблюдатели находятся в 5 метрах от румпеля	garder les spectateurs à une distance de sécurité de 5 mètres	Utrzymuj widzów w bezpiecznej odległości 5 metrów
	Всегда отсоединяйте штекер для обслуживания	Débranchez toujours la fiche pour la maintenance	Zawsze odłącz wtyczkę do konserwacji

## 1. Indholdsfortegnelse

---

2. Sikkerhedsforskrifter .....	3
3. Identifikation.....	5
4. Opsamling af maskinen .....	6
5. Opstart af maskinen.....	7
6. Knive.....	7
8. Vedligeholdelse og opbevaring.....	8
9. Fejlfinding .....	8
10. Specifikationer .....	8
CE Overensstemmelseserklæring .....	42

### Registrering af produkt / Reservedele

Registrer dit produkt online på Mit Texas. Mit Texas findes på **www.texas.dk**  
Efter registrering kan Texas give dig en endnu bedre service. Når du har registreret dit produkt, sørger Texas for at tilknytte relevant information til produktet såsom reservedelstegning, manual, fejlfinding m.m. Derudover kan Texas kontakte dig med relevant information vedrørende dit produkt.

Reservedelstegning over alle Texas' produkter findes på vores hjemmeside **www.texas.dk**. Finder du selv varenumre, giver det en hurtigere ekspedition.

Reservedele kan købes online på [www.texas.dk](http://www.texas.dk) eller kontakt din nærmeste forhandler. Du finder forhandlerliste på **www.texas.dk**

## 2. Sikkerhedsforskrifter

---

### Klargøring

- ⚠ Placer ikke hænder og fødder i nærheden af eller under roterende dele.
- ⚠ Læs denne brugsanvisning grundigt. Sørg for at lære de forskellige kontrolfunktioner, indstillinger og håndtag på udstyret at kende.
- ⚠ Find ud af, hvordan du standser enheden, og kontroller, at du ved, hvordan nødstoppet virker.
- ⚠ Lad aldrig børn eller personer, der ikke har læst denne brugsanvisning, bruge maskinen. Bemærk, at der kan være lokale bestemmelser, der indeholder begrænsninger for operatørens alder.
- ⚠ Hvis du føler dig utilpas, eller hvis du har indtaget alkohol eller medicin, bør du ikke betjene maskinen.
- ⚠ Inspicer altid maskinen før brug. Kontroller, at der ikke er slidte eller beskadigede dele.
- ⚠ Udskift slidte eller beskadigede dele og skruer sætvis for at opretholde ligevægt.
- ⚠ Operatøren er ansvarlig for andre personers sikkerhed.
- ⚠ Benyt aldrig maskinen i nærheden af børn eller dyr.
- ⚠ Operatøren vil blive holdt ansvarlig for eventuelle ulykker, eller hvis der opstår farer for andre personer og deres ejendom.

- ⚠ Inspicer grundigt det område, hvor udstyret skal anvendes, og fjern eventuelle fremmedlegemer.
- ⚠ Vær opmærksom på mulige farer ved arbejde på vanskelig jord, f.eks. meget stenet eller hård jord.
- ⚠ Det er påkrævet at bære støvler med skridsikre såler og stålkappe. Undgå at bære løstsiddende tøj.

## Betjening

- ⚠ Start altid motoren fra sikkerhedszonen.
  - ⚠ Forlad ikke sikkerhedszonen under betjening af maskinen, hvis det er nødvendigt at forlade sikkerhedszonen, skal motoren slukkes, før zonen forlades.
  - ⚠ Stop straks motoren ved kontakt med et fremmedlegeme og inspicer maskinen grundigt for skader. Reparér skaden, før du fortsætter.
  - ⚠ Hvis maskinen begynder at vibrere unormalt, skal du stoppe motoren og undersøge årsagen med det samme. Vibrationer er normalt et tegn på skader.
  - ⚠ Sæt altid maskinen i frigear, sluk motoren, når enheden efterlades uden opsyn.
  - ⚠ Sluk altid motoren og kontroller, at alle bevægelige dele er standset helt før udførelse af reparationer, justeringer eller eftersyn.
  - ⚠ Udvis yderste forsigtighed ved arbejde på skrånninger.
  - ⚠ Betjen aldrig maskinen i hurtigt tempo.
  - ⚠ Undlad at overbelaste maskinens kapacitet ved fx at forsøge at køre den for stærkt.
  - ⚠ Undlad at køre med passagerer.
  - ⚠ Tillad aldrig tilskuere at opholde sig foran enheden.
  - ⚠ Frakobl altid knivene, når de ikke er i brug.
  - ⚠ Sørg for at betjene maskinen i dagslys eller i fuldt oplyste områder
- 
- ⚠ Sørg for godt fodfæste og hold godt fast i håndtagene. Gå, løb aldrig.
  - ⚠ Undlad at betjene udstyret med bare fødder eller iført sandaler.
  - ⚠ Udvis yderste forsigtighed ved ændring af retning på skrånninger
  - ⚠ Forsøg aldrig at foretage justeringer, når motoren kører.
  - ⚠ Udvis yderste forsigtighed, når du skubber eller trækker maskinen baglæns

## Vedligeholdelse og opbevaring

- ⚠ Stop motoren ved udførelse af vedligeholdelsesarbejde og rengøring, ved udskiftning af værktøj og under transport på andre måder end ved egen kraft.
- ⚠ Kontroller jævnligt, at alle skruer og møtrikker sidder fast. Stram igen om nødvendigt.
- ⚠ Motoren skal være helt afkølet før opbevaring inden døre eller ved overdækning.
- ⚠ Hvis maskinen ikke er i brug i en periode, henvises til instrukserne i denne brugsanvisning.
- ⚠ Vedligehold eller udskift sikkerheds- og instruktionsmærkater efter behov.
- ⚠ Brug kun originale reservedele eller tilbehør. Hvis der ikke anvendes originale dele eller tilbehør, bortfalder garantien.

## Diverse

- ⚠ Gearene leveres smurte. Sørg dog for, at alt er smurt korrekt før hver brug.
- ⚠ Fabriksmonterede styreanordninger, f.eks. koblingskabler monteret på håndtaget, må ikke fjernes eller blotlægges.
- ⚠ Kontroller, at maskinen står ordentligt fast under transport på en ladvogn osv.

Bortskaffelse af elektriske produkter må ikke ske sammen med almindeligt husholdningsaffald. Elektriske produkter skal medbringes til det lokale genbrugscenter og bortskaffes på korrekt vis der.



## 3. Identifikation

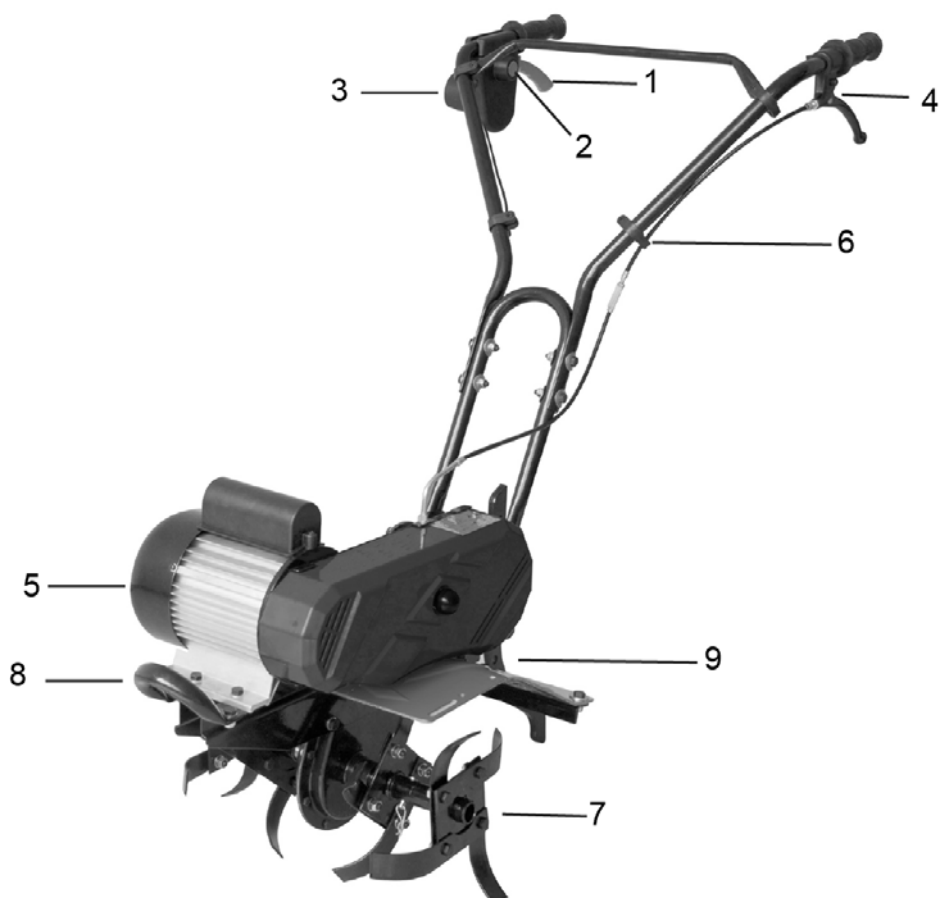

1.	Aktiveringsgreb
3.	Stikdåse
5.	Motor
7.	Knive
9.	Justering for støttehjul

2.	Sikkerhedsknap
4.	Koblingshåndtag
6.	Kabelholdere
8.	Kofanger

#### 4. Opsamling af maskinen

<p>Monter understyr, med brædebolt, skive, fjederskive, møtrik og overstyret med stålbolt. skive, bølgeskive, møtrik..</p> <p>Monter kabelholder, som vist på overstyret</p>	
<p>Monter tværstang på styr fastgør i beslag.</p> <p>Efterspænd koblingskabel</p> <ul style="list-style-type: none"> <li>• Spænd med uret- Løsner kablet.</li> <li>• Spænd mod uret- Strammer kablet.</li> </ul>	
<p>Monter kofanger med stålbolt og skive, fjederskive og møtrik på fronten af havefræsere.</p>	
<p>Monter støttehjul. Støttehjulene kan justeres til det ønskede ved brug af splitbolt og fjedersplit.</p>	

## 5. Opstart af maskinen

1. Tilslut strøm og sørg for at ledningen er placeret korrekt i ledningsholderen.
2. Start maskinen ved først at trykke sikkerhedsknappen A ind og dernæst trække håndtaget B ind mod styret. Når maskinen er startet kan knap A slippes.
3. Aktivere koblingsgrebet for at start knivene.

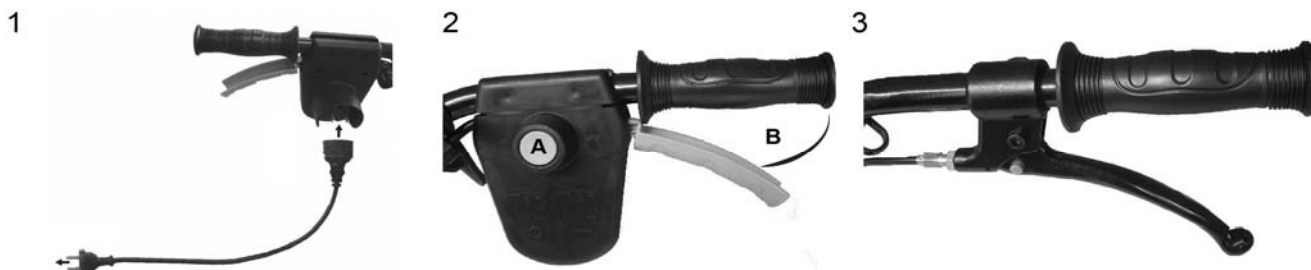

Maskinen standses ved at slippe begge håndtag.

### Gode råd

Start først motoren når maskinen er på arbejdsområdet. Hold altid godt fast i maskinen med begge hænder. Kontroller, at forlængerkablet er bag dig, så du ikke skærer det over.

Knivene vil få maskinen til at køre fremad. Lad knivene langsomt sænke sig i jorden. Husk at justere hjulbøjlen inden brug. Når der skal fræses dybt - er den mest effektive måde først at lade knivene køre maskinen en armlængde fremad. Træk så maskinen tilbage mod dig selv. Kør derefter frem igen. Knivene skal altid køre med højeste hastighed. Sørg for, at de ikke overbelastes. Hvis knivene graver sig ned, kan maskinen rokkes fra side til side samtidig med at du holder mindre igen, hvorved den igen kommer fri.

## 6. Knive

Hvis knivene slides eller knækker, kan de skiftes. Manglende vedligeholdelse af knivene medfører dårlige resultater ved fræsning eller overlastning af motoren. Brug altid handsker, når du arbejder nær ved knivene.

Knivene kan kun skiftes som hele knivsæt. Ved skift af helt knivsæt, fjernes først den yderste låsesplit, og de yderste knive fjernes, derefter den inderste låsesplit og de inderste knive fjernes (fig. 6).

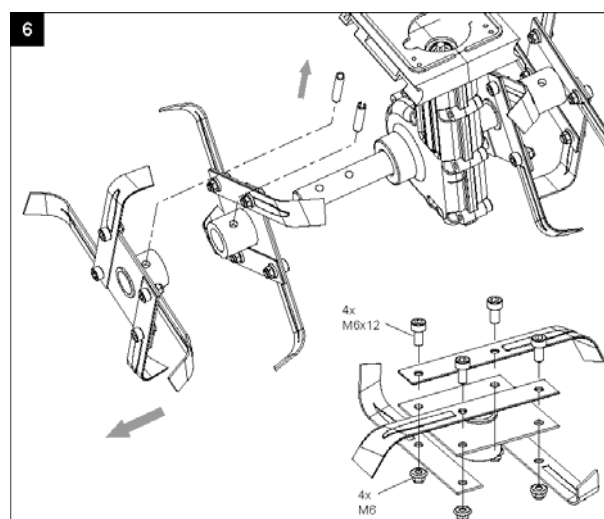

## 7. Smøring

Gearet er smurt fra fabrikkens side og skal ikke eftersmøres.

## 8. Vedligeholdelse og opbevaring

---

Efter hver brug bør maskinen renses fuldstændigt for græs og jord.

Hvis maskinen ikke skal benyttes i en længere periode skal alle metaldele indsmøres i fedt for at undgå korrosion og rust.

### Brug kun originale reservedele

## 9. Fejlfinding

---

Problem	Årsag	Løsning
Motoren starter ikke	Ingen strøm	Check strømforsyningen og kabler
	Defekt sikkerhedsknap	Kontakt autoriseret værksted
	Overophedningsbeskyttelsen iværksat?	a. Kør med mindre dybde b. Fjern evt. blokeringer c. Jorden er for hård. Ændre arbejdsdybden og kør langsomt frem og tilbage flere gange Afvent genstart i 15 min
Unormal støj	Knive blokeret	Sluk maskinen og afvent totalt stop. Fjern blokering.
	Manglende smøring	Kontakt autoriseret forhandler
	Løse bolte, møtrikker eller sikkerhedsudstyr	Fastspænd. Kontakt autoriseret værksted, hvis støjen fortsætter
Unormale vibrationer	Knivene ødelagte eller slidte	Udskift eller kontakt autoriseret værksted
	Arbejdsdybde for stor	Anvend korrekt arbejdsdybde
Dårlig udførelse af fræsningen	Arbejdsdybden for lav	Anvend korrekt arbejdsdybde
	Slidte knive	Udskift eller kontakt autoriseret værksted

## 10. Specifikationer

---

Model	EI-TEX 2000
Strømforsyning	230 Volt - 50 Hz
Strømforbrug	2000 Watt
Arbejdsbredde	450 mm
Max. arbejdsdybde	260 mm
Lydtryksniveau LpA	75,6 dB (A)
Lydeffektniveau LwA	96 dB(A)
Vibration a <sub>hw</sub>	<2,5 m/s <sup>2</sup>
Vægt	31,5 kg
Omdrejninger	ca. 140/min.



## 1. Table of Contents

---

2. Safety precautions .....	9
3. Identification.....	11
4. Assembly .....	12
5. Starting machine.....	13
6. Blade.....	13
7. Lubrication .....	14
8. Maintenance and storage .....	14
9. Troubleshooting .....	14
10. Specifications.....	14
EC Certificate of conformity .....	42

## 2. Safety precautions

---

### Setup

- ⚠ Do not put hands or feet near or under rotating parts.
- ⚠ Read this manual carefully. Make sure that you are familiar with the different controls, settings and handles of the equipment.
- ⚠ Know how to stop the unit and ensure that you are familiar with emergency stop.
- ⚠ Never allow children or people unfamiliar with these instructions to use the machine. Note, that local regulations can restrict the age of the operator.
- ⚠ If you feel unwell, tired or have consumed alcohol or drugs, do not operate the machine.
- ⚠ Always inspect the machine before usage Ensure that no parts are worn or damaged.
- ⚠ Replace worn out or damaged elements and bolts in sets to preserve balance.
- ⚠ The operator of the machine is responsible for people's safety.
- ⚠ Never use the machine near children or animals.
- ⚠ The operator of the machine is held liable for any accidents or hazards to other people and their property.
- ⚠ Thoroughly inspect the area, where the equipment is to be used, if necessary remove any foreign objects.
- ⚠ Beware of hazards, while working on difficult soil hence; extremely stony or hard soil.
- ⚠ Boots with non-slip soles with steel jacket is required. Avoid loose-fitting clothes.

### Operation

- ⚠ Always start the engine from safety zone.
- ⚠ Do not leave the safety zone while operating the machine, if it is necessary to leave the safety zone, turn off the engine before leaving the zone.
- ⚠ After striking a foreign object, stop the engine immediately and inspect the machine thoroughly for damage. Repair the damage before continuing

- ⚠ If the machine should start to vibrate abnormally, stop the engine and check immediately for the cause. Vibration is generally a warning of damage.
- ⚠ Always disengage the levers, turn off the engine, when the unit is left unattended.
- ⚠ Always turn off the engine and ensure that all moving parts have come to a complete stop before making any repairs, adjustments, or inspections.
- ⚠ Exercise extreme caution when operating on slopes.
- ⚠ Never operate the machine at a fast pace.
- ⚠ Do not overload machine capacity by attempting to work at too fast a rate.
- ⚠ Do not carry passengers.
- ⚠ Never allow any bystanders in front of unit.
- ⚠ Always disengage the blades, if not in use.
- ⚠ Only operate the machine at daylight or in fully illuminated areas
- ⚠ Ensure a stable foothold and always keep a firm hold on the handles. Always walk, never run.
- ⚠ Do not operate the equipment when barefoot or wearing sandals.
- ⚠ Exercise extreme caution when changing direction on slopes
- ⚠ By rear tillers, ensure that the blades are protected by safety shield, only the part of the blades that works into the soil must be free.
- ⚠ Never attempt to make any adjustments, while the engine is running.
- ⚠ Use extreme caution when reversing or pulling the machine backwards

### **Maintenance and storage**

- ⚠ The engine shall be stopped when carrying out maintenance and cleaning operations, when changing tools and when being transported by means other than under its own power.
- ⚠ Check regularly that all bolts and nuts are tightened. Retighten if necessary.
- ⚠ The engine must be completely cooled before storing indoors or covered.
- ⚠ If the machine unused for a period of time, please refer to the instructions in this manual.
- ⚠ Maintain or replace safety and instruction labels, as necessary.
- ⚠ Only use original spare parts or accessories. If not original parts or accessories is used, the liability is no longer applied.
- ⚠ Replace faulty silencers.

### Miscellaneous

- ⚠ The gears are delivered pre-greased. However, always ensure they are well greased before each use.
- ⚠ Factory-fitted control devices, such as the handle-mounted clutch cable, must not be removed or exposed.
- ⚠ Ensure that the machine is properly secured when transported on a flatbed etc.

Check with your local authorities for rules on disposal of mechanical implements. Electrical products must always be handed in to a local recycling center for correct disposal.



### 3. Identification

---

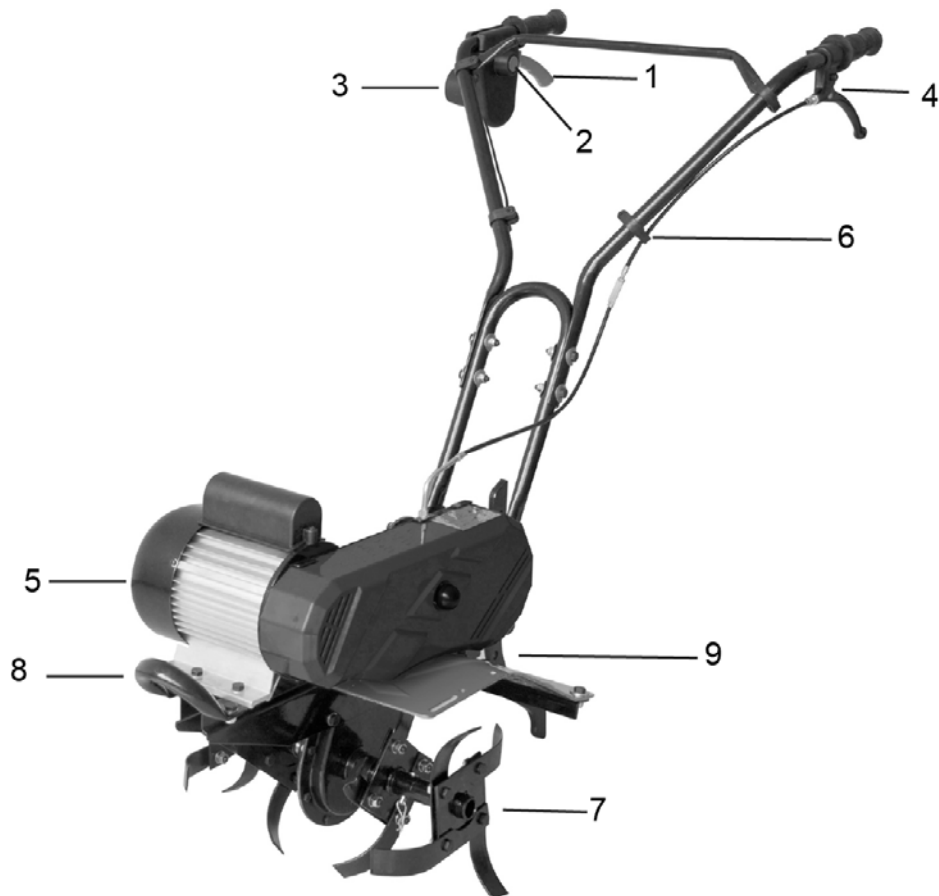

1.	Activation lever
3.	Outlet socket
5.	Motor
7.	Blades
9.	Stabilizer wheel adjustment

2.	Safety button
4.	Clutch handle
6.	Cable holders
8.	Bumper

## 4. Assembly

<p>Mount the lower handlebar with carriage bolts, washer, spring collar, nuts and the 2 handlebars steel bolt, washer, corrugated disc and nuts</p> <p>Mount cable holder as shown on the handlebars.</p>	
<p>Mount the rod on each side of the handlebars fix with brackets.</p> <p>Tighten the clutch cable</p> <ul style="list-style-type: none"> <li>• Turn clockwise-Loosens cable.</li> <li>• Turn counterclockwise- to add tension to cable.</li> </ul>	
<p>Mount the bumper with steel bolts, washer, spring collar, nuts to the front of the tiller</p>	
<p>Fit stabilizer wheels with cotter bolt and cotter pin. Wheels can be adjusted to level required using bolt.</p>	

## 5. Starting machine

---

1. Connect to mains electricity and ensure cable is correctly secured in cable holder.
2. Start machine by pressing safety button A, then pull lever B up towards handlebar. When machine starts, release button A.
3. Activate the clutch lever to start the blades.

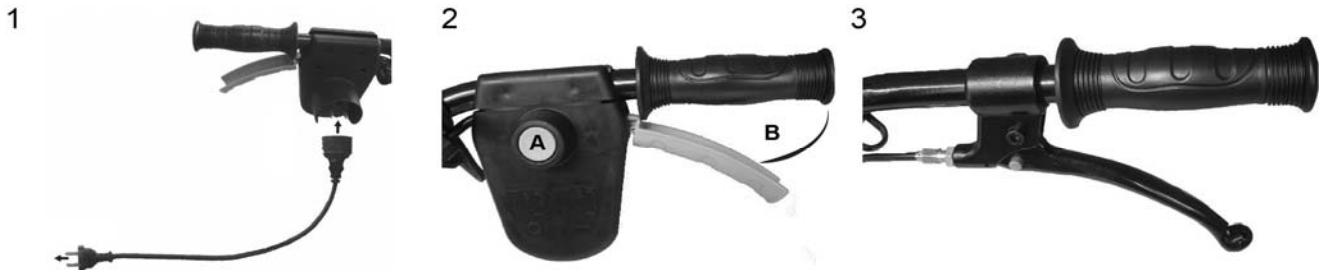

Stop machine by releasing both levers.

### Tips

Do not start motor before machine is at area to be worked. Always hold machine securely in both hands. Check extension cable is behind you to avoid cutting it.

The blades will propel the machine forwards. Allow the blades to slowly sink into the soil. Remember to adjust the wheel yoke before use. When cutting deeply, the most effective method is to allow the blades to propel the machine forwards for an arm's length. Pull the machine back towards you. Allow it to run forwards again. Blades must always operate at maximum speed. Avoid overloading. If the blades get buried, rock machine from side to side while holding it back, until it comes free.

## 6. Blade

---

If the blades are worn or broken, they can be replaced. Failure to maintain the blades can cause poor results when cultivating, or overload the motor. Always wear gloves when working near the blades.

Blades can only be replaced as a set. When changing blades, remove the first split pin and the outer blade, followed by the inner split pin to remove the inner blade (fig. 6).

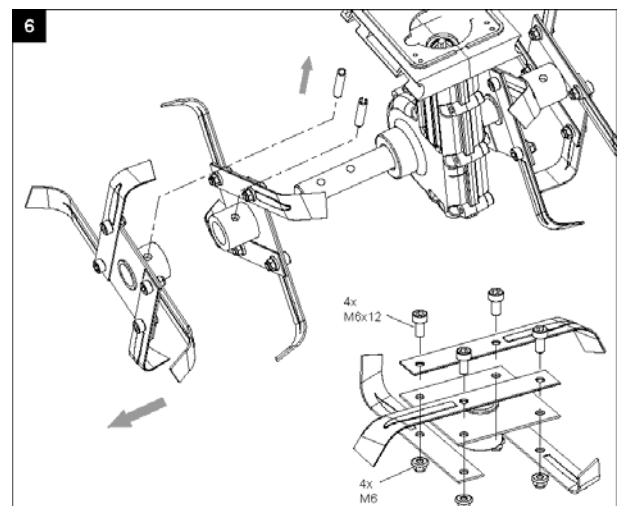

## 7. Lubrication

---

The gear is from the factory lubricated.

## 8. Maintenance and storage

---

Clean all grass and soil from machine after each use.

If not to be used for an extended period, coat all metal parts in grease to avoid corrosion and rust.

**Use original spare parts only**

## 9. Troubleshooting

---

<b>Problem</b>	<b>Issue</b>	<b>Solution</b>
Motor will not start:	No power	Check power supply and cables
	Defective safety button	Contact authorized workshop
	Overheating cutout activated?	a. Cut shallower b. Remove any blockages c. Soil too hard. Change depth and run slowly backwards and forwards several times. Do not restart for 15 min.
Abnormal noise	Blade stuck	Switch off machine and allow to stop completely. Remove obstruction.
	No lubrication	Contact authorized dealer
	Loose bolts, nuts or safety equipment.	Tighten. Contact authorized workshop if noise persists
Abnormal vibrations	Depth too great	Replace or contact authorized workshop
	Depth too great	Use correct depth
Poor cutting action	Depth too shallow	Use correct depth
	Worn blade	Replace or contact authorized workshop

## 10. Specifications

---

Model	<b>EI-Tex 2000</b>
Power supply	230 Volt - 50 Hz
Power consumption	2000 Watt
Cutting width	450 mm
Max. working depth	260 mm
Sound power level LpA	75,6 dB(A)
Sound power level LwA	96 dB(A)
Vibration Value a <sub>hw</sub>	2,5 m/s <sup>2</sup>
Weight	31.5 kg
RPM	approx. 140/min.

## 1. Übersicht

---

2. Sicherheitshinweise .....	15
3. Bauteile .....	17
4. Montage .....	18
5. Starten der Maschine .....	19
6. Klinge .....	19
7. Schmierung .....	20
8. Wartung und Lagerung .....	20
9. Problemlösungen .....	20
10. Spezifikationen .....	20
CE-Konformitätserklärung .....	42

### Ersatzteile

Zeichnungen von Ersatzteilen zu diesem speziellen Produkt finden Sie unter [www.texas.dk](http://www.texas.dk). Sie ermöglichen eine schnellere Abwicklung, wenn Sie die Teilenummern selbst ausfindig machen. Bitte kontaktieren Sie Ihren Händler für den Erwerb von Ersatzteilen. Eine Übersicht der Händler finden Sie auf der Website von Texas.

## 2. Sicherheitshinweise

---

### Vorbereitung

- ⚠ Halten Sie Ihre Hände und Füße von allen rotierenden Teilen fern.
- ⚠ Lesen Sie diese Anleitung aufmerksam durch und machen Sie sich mit den verschiedenen Leitungen, Einstellungen und der Handhabung vertraut.
- ⚠ Lernen Sie, wie Sie das Gerät anhalten und machen Sie sich vertraut mit dem Notschalter.
- ⚠ Überlassen Sie dieses Gerät niemals Kindern oder Personen, die damit nicht vertraut sind. Beachten Sie: Unter Umständen gelten Beschränkungen / Regelungen bezüglich des Alters des Nutzers.
- ⚠ Betreiben Sie das Gerät nicht, wenn Sie sich unwohl oder müde fühlen oder wenn Sie Alkohol oder Medikamente eingenommen haben.
- ⚠ Kontrollieren Sie das Gerät stets bevor Sie es in Betrieb nehmen. Vergewissern Sie sich, dass keine Teile verschlissen oder beschädigt sind.
- ⚠ Ersetzen Sie verschlissene oder beschädigte Bauteile und Bolzen.
- ⚠ Der Betreiber des Geräts ist verantwortlich für seine Sicherheit und die Sicherheit Dritter.
- ⚠ Verwenden Sie das Gerät nie in der Nähe von Kindern oder Tieren.
- ⚠ Der Betreiber des Geräts haftet für jegliche Schäden an Personen oder Gegenständen.
- ⚠ Überprüfen Sie das zu bearbeitende Gelände, bevor Sie mit dem Arbeiten beginnen, auf Hindernisse und entfernen Sie diese gegebenenfalls.
- ⚠ Bedenken Sie mögliche Gefahrenquellen wenn Sie schweren - also steinigem und harten - Boden bearbeiten.
- ⚠ Tragen Sie stets Schuhe mit rutschfester Sohle und Stahlkappen sowie möglichst eng anliegende Kleidung..

## **Betrieb**

- ⚠ Halten Sie beim Starten einen Sicherheitsabstand zum Gerät ein.
- ⚠ Verringern Sie den Sicherheitsabstand nicht während des Betriebs. Sollte es notwendig sein, den Abstand zu verringern, schalten Sie das Gerät aus.
- ⚠ Stoppen Sie den Motor unverzüglich, wenn Sie während des Betriebs einen Gegenstand treffen sollten und prüfen Sie das Gerät auf Beschädigungen. Reparieren Sie diese, bevor Sie weiterarbeiten.
- ⚠ Sollte das Gerät außergewöhnlich stark zu vibrieren beginnen, stoppen Sie den Motor und versuchen Sie, die Ursache zu herauszufinden und zu beheben. Ein Vibrieren ist in der Regel ein Anzeichen für eine Beschädigung.
- ⚠ Lassen Sie die Hebel los und stellen Sie den Motor ab, wenn das Gerät unbeaufsichtigt ist.
- ⚠ Stellen Sie immer den Motor ab und vergewissern Sie sich, dass sämtliche beweglichen Teile stillstehen, bevor Sie Reparaturen, Einstellungen und Inspektionen durchführen.
- ⚠ Arbeiten Sie auf und an Abhängen extrem vorsichtig.
- ⚠ Arbeiten Sie niemals zu schnell.
- ⚠ Überfordern Sie das Gerät nicht, indem Sie zu schnell arbeiten.
- ⚠ Befördern Sie niemals Personen auf dem Gerät.
- ⚠ Betreiben Sie das Gerät nur bei Tageslicht oder auf vollständig ausgeleuchteten Flächen.
- ⚠ Sorgen Sie für festen Stand und halten Sie die Griffe fest. Gehen Sie bei der Arbeit laufen Sie nicht.
- ⚠ Betreiben Sie das Gerät niemals barfuß oder wenn Sie Sandalen tragen.
- ⚠ Seien Sie besonders aufmerksam, wenn Sie auf Abhängen die Arbeitsrichtung ändern.
- ⚠ Achten Sie bei Heckfräsen darauf, dass die Klingen durch einen Sicherheitsschild abgedeckt sind - nur der Teil, der den Boden bearbeitet, darf freiliegen.
- ⚠ Führen Sie bei laufendem Motor niemals Justierungen durch.
- ⚠ Seien Sie besonders vorsichtig beim Wenden oder wenn Sie das Gerät rückwärts ziehen.

## **Wartung und Lagerung**

- ⚠ Wartungs- und Reinigungsarbeiten dürfen nur bei abgestelltem Motor durchgeführt werden. Dasselbe gilt, wenn Sie Bauteile austauschen oder das Gerät transportieren möchten.
- ⚠ Überprüfen Sie Bolzen und Muttern regelmäßig auf festen Sitz. Wenn nötig, ziehen Sie diese nach.
- ⚠ Der Motor muss vollständig abkühlen, bevor das Gerät in Gebäuden gelagert wird und bevor Sie es abdecken.
- ⚠ Machen Sie sich wieder mit dem Gerät vertraut, Wenn Sie es nach einem längeren Zeitraum wieder in Betrieb nehmen möchten.
- ⚠ Warten oder ersetzen Sie Sicherheits- und Bedienungsschilder wenn notwendig.
- ⚠ Verwenden Sie ausschließlich originale Ersatzteile und Zubehör.
- ⚠ Ersetzen Sie fehlerhafte Schalldämpfer



### Sonstiges

- ⚠ Das Gerät ist werksseitig fettgeschmiert. Überprüfen Sie es dennoch, bevor Sie es benutzen, dahingehend.
- ⚠ Werksseitige Bedienungseinrichtungen wie das vormontierte Kupplungsseil dürfen nicht entfernt oder freigelegt werden.
- ⚠ Achten Sie darauf, das Gerät angemessen zu sichern, wenn Sie es (auf einem Pritschenwagen u. ä.) transportieren.

Kontaktieren Sie Ihre hiesigen Behörden, bevor Sie mechanische Geräte entsorgen. Elektrogerät müssen stets einer Verwertungsstelle zugeführt werden um eine ordnungsgemäße Entsorgung zu gewährleisten.



### 3. Bauteile

---

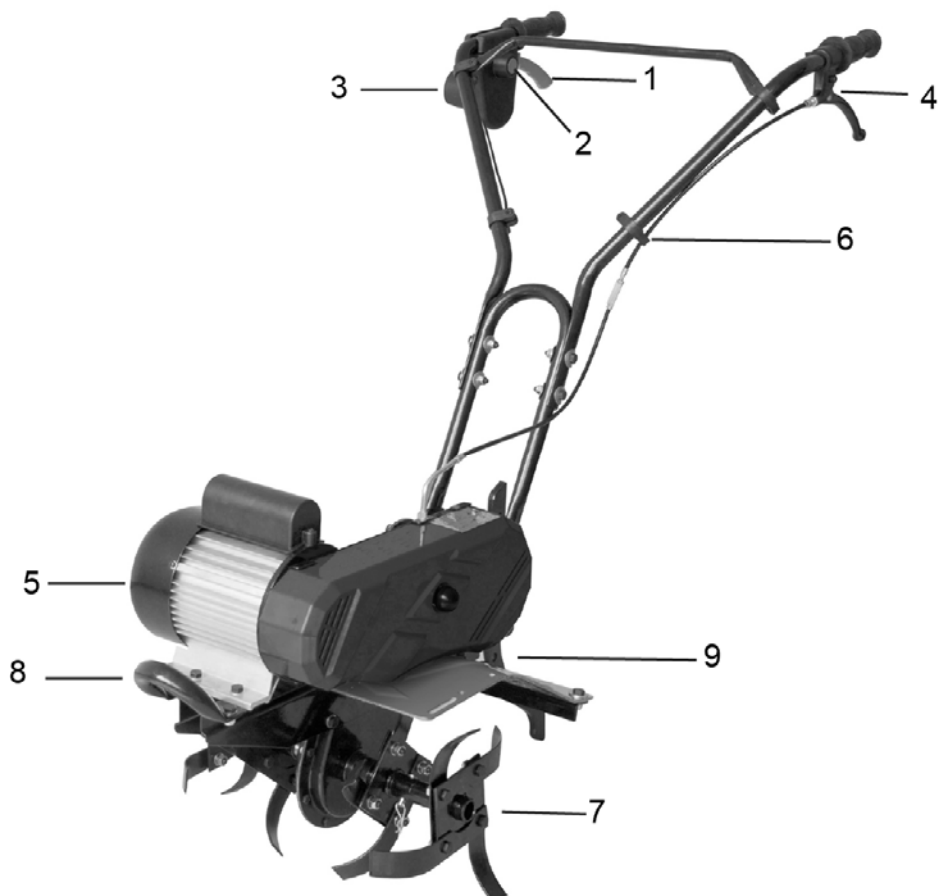

1.	Starthebel
3.	Netzkabelanschluss
5.	Motor
7.	Klingen
9.	Stützrad-Einstellung

2.	Sicherheitsschalter
4.	Einstellhebel
6.	Kabelhalterung
8.	Stoßleiste

## 4. Montage

<p>Montieren Sie die untere Lenkstange mit den Schlossschrauben, Unterlegscheiben, Federtellern und Muttern und die beiden Lenkstangen mit den Stahlbolzen, Unterlegscheiben, Federtellern und den Wellenscheiben.</p> <p>Montieren Sie die Kabelhalterungen wie abgebildet an den Lenkstangen.</p>	
<p>Montieren Sie den Lenker mit beiden Enden an den Lenkstangen und fixieren Sie diesen mit den Klammern.</p> <p>Ziehen Sie das Kupplungsseil an. Drehen Sie im Uhrzeigersinn, um das Kabel zu lockern und drehen Sie gegen den Uhrzeigersinn, um das Kabel anzuziehen.</p>	
<p>Montieren Sie die Stoßleiste mit Hilfe der Stahlbolzen, Unterlegscheiben, Federtellern und Muttern an der Vorderseite des Pfluges.</p>	
<p>Bauen Sie das Stützrad mit den Splintbolzen und Splints zusammen.</p>	

## 5. Starten der Maschine

1. Verbinden Sie das Gerät mit dem Stromnetz und stellen Sie sicher, dass das Kabel in der Kabelhalterung gesichert ist.
2. Starten Sie die Maschine indem Sie den Sicherheitsschalter A drücken, dann ziehen Sie dem Hebel B nach oben Richtung Griff. Lassen sie den Schalter wieder los, wenn die Maschine startet.
3. Aktivieren Sie den Kupplungshebel um die Klingen zu starten.



Stoppen Sie die Maschine indem Sie beide Hebel loslassen.

### Ratschläge

Starten Sie den Motor nicht, solange sich die Maschine nicht auf der zu bearbeitenden Fläche befindet. Halten Sie die Maschine stets sicher mit beiden Händen. Stellen Sie sicher, dass sich das Kabel stets hinter der Maschine befindet, um eine Beschädigung des Kabels zu vermeiden.

Die Klingen treiben die Maschine vorwärts. Lassen Sie die Klingen langsam in den Boden sinken. Stellen Sie vor der Benutzung die Radgabel ein. Wenn Sie den Boden tief bearbeiten möchten, lassen Sie die Klingen die Maschine am besten immer eine Armlänge vorantreiben. Ziehen Sie die Maschine rückwärts zu Ihnen zurück und lassen Sie sie wieder vorwärts laufen. Die Klingen müssen bei Höchstgeschwindigkeit betrieben werden. Vermeiden Sie die Überlastung der Maschine. Wenn die Klingen von der Erde bedeckt sind, bewegen Sie die Maschine immer wiederholt seitwärts, bis die Klingen wieder freiliegen.

## 6. Klinge

Die Klingen können ersetzt werden, wenn sie verschlissen oder beschädigt sind. Nachlässige Wartung kann zu schlechten Arbeitsergebnissen und einer Überlastung des Motors führen. Tragen Sie stets Handschuhe, wenn Sie an den Klingen arbeiten.

Die Klingen können nur im Set ausgetauscht werden. Um sie auszutauschen, nehmen Sie den ersten Spannstift ab und die äußere Klinge und dann den inneren Spannstift und die innere Klinge.

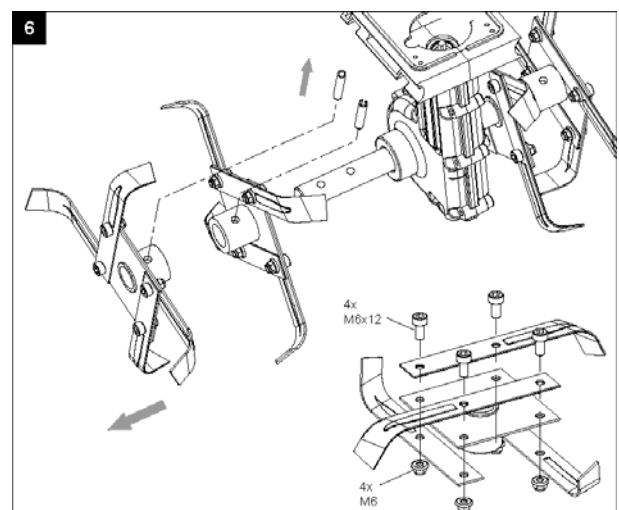

## 7. Schmierung

---

Die Maschine ist werksseitig geschmiert.

## 8. Wartung und Lagerung

---

Reinigen Sie die Maschine nach jeder Nutzung von Gras und Schmutz. Wenn Sie die Maschine über einen längeren Zeitraum nicht nutzen, schmieren Sie bitte alle Metallteile, um Korrosion und Rost zu vermeiden. Nutzen Sie ausschließlich Original-Teile und –Zubehör.

## 9. Problemlösungen

---

Problem	Ursache	Lösung
Motor startet nicht	keine Stromzufuhr	Prüfen Sie die Stromzufuhr und die Kabel
	fehlerhafter Sicherheitsschalter	kontaktieren Sie eine autorisierte Werkstätte
	Überhitzungsschutz aktiviert?	a) Arbeiten Sie nicht so tief b) Entfernen Sie Störungen / Blockierungen c) Der Boden ist zu hart. Verringern Sie die Tiefe und bewegen Sie die Maschine wiederholt vor- und rückwärts. Lassen Sie die Maschine 15 Minuten ruhen.
Unnormale Geräusche	Klinge festgeklemmt / verkantet	Schalten Sie die Maschine aus und lassen Sie sie vollständig zum Stillstand kommen. Entfernen Sie die Blockierungen
	keine Schmierung	Kontaktieren Sie den Händler
	Lockere Bolzen, Muttern oder Sicherheitsausstattung	Ziehen Sie Bolzen und Muttern nach. Kontaktieren Sie eine autorisierte Werkstätte, falls sich das Problem nicht beheben lässt
Unnormale Vibrationen	Depth too great	Passen Sie die Arbeitstiefe an
Schlechte Arbeitsergebnisse	zu geringe Arbeitstiefe	Passen Sie die Arbeitstiefe an
	verschlissene Klinge	Tauschen Sie die Klinge aus oder kontaktieren Sie eine autorisierte Werkstätte

## 10. Spezifikationen

---

Modell	<b>EI-Tex 2000</b>
Stromzufuhr	230 Volt - 50 Hz
Leistung	2000 Watt
Arbeitsbreite	450 mm
Max. working depth	260 mm
Schallleistungspegel LwA	96 dB(A)
Schalldruckpegel LpA	75,6 dB (A)
Vibrationswert ahw	2,5 m/s <sup>2</sup>
Gewicht	31.5 kg
Umdrehungen pro Minute	ca. 140/min.

## 1. Содержание

---

2. Меры предосторожности .....	21
3. Обозначение .....	24
4. Технические характеристики.....	24
5. Сборка.....	25
6. Включение машины .....	26
7. фрезы.....	26
8. Смазка .....	27
9. Обслуживание и хранение .....	27
10. Устранение неисправностей .....	27
Декларация соответствия ЕС.....	42

### Запчасти

Список запчастей для конкретного изделия можно найти на сайте **www.texas.dk**.  
Самостоятельный поиск номеров запчастей значительно облегчит работу  
сервисного центра.

Для приобретения запчастей, обращайтесь к вашему дилеру.  
Список дилеров приведен на веб-сайте компании Texas.

## 2. Меры предосторожности

---

### Подготовка

- ⚠ Не подставляйте руки или ноги под вращающиеся детали.
- ⚠ Внимательно прочитайте это руководство пользователя. Убедитесь, что вам известно назначение различных элементов управления, настроек и рукояток оборудования.
- ⚠ Вы обязаны знать, как остановить машину и уметь пользоваться аварийным выключателем.
- ⚠ Не допускайте использование машины детьми и людьми, не ознакомленными с данными инструкциями. Внимание. Местным законодательством может быть ограничен возраст оператора.
- ⚠ Если вы нездоровы, чувствуете усталость, употребляли алкоголь или лекарственные препараты, не следует эксплуатировать машину.
- ⚠ Перед использованием машины всегда проверяйте ее узлы на предмет износа или повреждений.
- ⚠ Производите комплексную замену износившихся или поврежденных элементов и болтов, чтобы сохранить балансировку.
- ⚠ Оператор машины отвечает за безопасность людей.
- ⚠ Никогда не используйте машину рядом с детьми или животными.
- ⚠ Оператор машины несет ответственность за любые происшествия или риск, которому подвергаются люди и их имущество.
- ⚠ Тщательно осмотрите местность, где будет использоваться оборудование. При необходимости удалите лишние предметы.
- ⚠ Будьте внимательны во время работы на сложном грунте, например слишком каменистом или твердом.

- ⚠ Используйте ботинки со стальными носками и нескользящей подошвой. Не надевайте неплотно сидящую одежду.

## Использование

- ⚠ Всегда запускайте двигатель, находясь в безопасной зоне.
- ⚠ Не покидайте безопасную зону во время эксплуатации машины. Если необходимо выйти из безопасной зоны, заблаговременно выключите двигатель.
- ⚠ Натолкнувшись на посторонний предмет, немедленно заглушите двигатель, тщательно осмотрите машину на предмет повреждений. Прежде чем продолжить работу, устраните повреждение.
- ⚠ Если во время работы машины появится неестественная вибрация, заглушите двигатель и установите причину неполадки. Вибрация, как правило, является признаком поломки.
- ⚠ Оставляя установку без присмотра, всегда возвращайте рычаги в исходное положение, глушите двигатель и выкручивайте свечу зажигания.
- ⚠ Всегда глушите двигатель и убедитесь, что все вращающиеся части полностью остановились, прежде чем начать осмотр или работы по ремонту, настройке.
- ⚠ Будьте предельно осторожны во время работы на склонах.
- ⚠ Никогда не эксплуатируйте машину с высоким темпом.
- ⚠ Не превышайте допустимую нагрузку на машину, пытайтесь работать с высокой скоростью.
- ⚠ Не перевозите пассажиров.
- ⚠ Будьте внимательны, двигаясь задним ходом.
- ⚠ Не допускайте появления посторонних перед установкой.
- ⚠ Всегда снимайте режущие пластины, если устройство не используется.
- ⚠ Эксплуатируйте машину только днем или на хорошо освещенных площадках.
- ⚠ Обеспечьте надежную опору для ног и крепко держите рукоятки. Всегда ходите, никогда не бегайте.
- ⚠ Не эксплуатируйте оборудование без обуви или в сандалиях.
- ⚠ Будьте предельно осторожны при смене направления на склонах.
- ⚠ Убедитесь, что режущие пластины, которые расположены возле задних фрез, закрыты защитным кожухом, только та часть режущих пластин, которая опускается непосредственно в грунт, должна быть свободной.
- ⚠ Не пытайтесь выполнять настройку во время работы двигателя.
- ⚠ Будьте предельно внимательны во время движения задним ходом или буксировке машины назад.
- ⚠ Не эксплуатируйте машину вблизи взрывоопасных жидкостей, газов и др. веществ. Оборудование может быть источником искр, которые могут стать причиной возгорания.

## Обслуживание и хранение

- ⚠ При обслуживании и чистке, смене инструментов и перевозке не своим ходом необходимо глушить двигатель.
- ⚠ Регулярно проверяйте затяжку всех болтов и гаек. При необходимости затяните повторно.
- ⚠ Двигатель должен полностью остыть, прежде чем машина будет поставлена на хранение или накрыта чехлом.
- ⚠ Если машина не используется длительное время, ознакомьтесь с инструкциями в этом руководстве пользователя.
- ⚠ Сохраните или замените предупреждающие и информационные наклейки, если это необходимо.
- ⚠ Используйте только оригинальные запчасти и аксессуары. При использовании неоригинальных запчастей или аксессуаров гарантийные обязательства не соблюдаются.

## Другие сведения

- ⚠ Шестерни поставляются уже смазанными. Однако, перед каждым использованием следует убедиться, что они хорошо смазаны.
- ⚠ Элементы управления, установленные на заводе, например трос ручного рычага сцепления, не следует демонтировать или подвергать воздействию окружающей среды.
- ⚠ При транспортировке машины на платформе необходимо надежно эту машину закрепить.

проконсультируйтесь с местными органами власти относительно правил утилизации механических агрегатов. С целью соблюдения правил утилизации электрооборудования, оно подлежит обязательной сдаче в специальный центр.



### 3. Обозначение

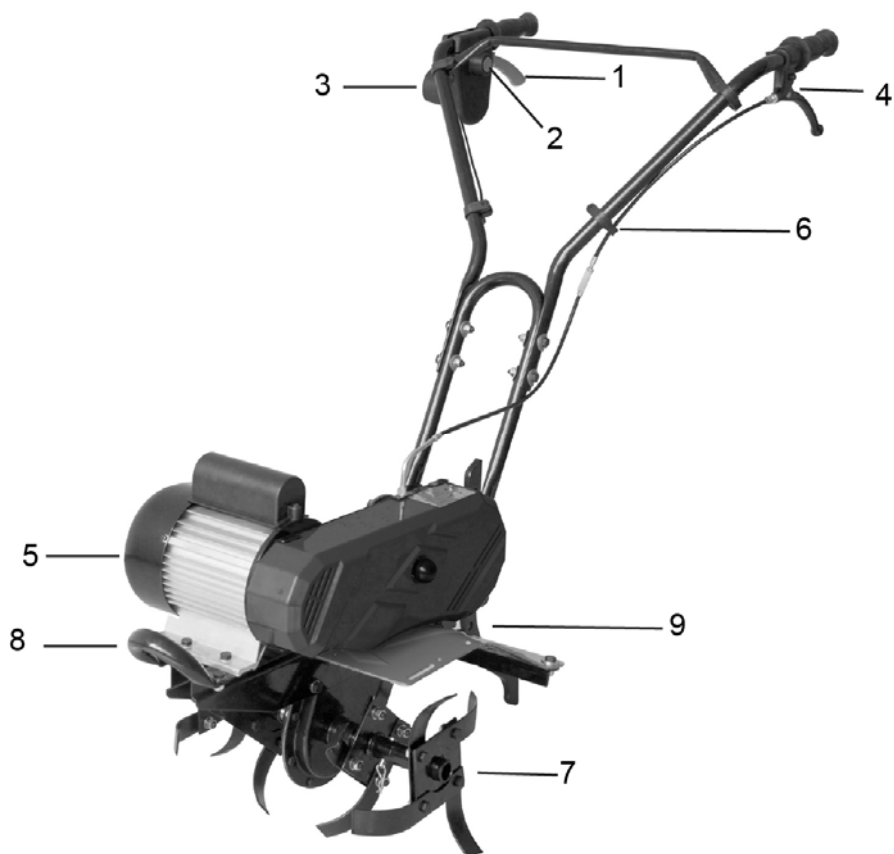

1.	Рычаг включения
3.	Разъем электропитания
5.	двигатель
7.	Фрезы
9.	Регулятор опорных колес

2.	Предохранительная кнопка
4.	Рычаг сцепления
6.	Крепление шнура питания
8.	бампер

### 4. Технические характеристики

Модель	<b>EI-Tech 2000</b>
Источник питания	230 В, 50 Гц
Потребляемая мощность	2000 Вт
Ширина захвата	450 мм
Максимальная глубина обработки почвы	260 мм
Уровень звукового давления LpA	75,6 дБ(А)
Уровень звуковой мощности LwA	96 дБ(А)
значение вибрации a <sub>hw</sub>	2,5 m/s <sup>2</sup>
Масса	31,5 кг
Частота вращения	около 140 об./мин.



## 5. Сборка

<p>Соберите раму, используя прилагающиеся болты.</p> <p>Установите крепления для шнура питания, как показано на рисунке.</p>	
<p>Установите рукоятку и зафиксируйте ее винтами, как показано на рисунке.</p> <p>Установите крепление шнура на рукоятке, как показано на рисунке..</p> <p>Затянуть муфту кабеля</p> <ul style="list-style-type: none"> <li>• Затяните по часовой стрелке чтобы ослабить кабель.</li> <li>• Затянуть против часовой для большего натяжения кабеля.</li> </ul>	
<p>Закрепите бампер болтами и гайками, как показано на рисунке.</p>	
<p>Установите опорные колеса. С помощью винта можно установить требуемую высоту колес. Не забудьте после установки высоты колес затянуть фиксирующие винты.</p>	

## 6. Включение машины

1. Подключите шнур питания к сети и убедитесь в надежности его крепления в соответствующем устройстве.
2. Включите машину, нажав на предохранительную кнопку А, потянув затем рычаг В в сторону рукоятки. После включения двигателя отпустите кнопку А.
3. Активируйте рычаг сцепления, чтобы придать движение фрезам.

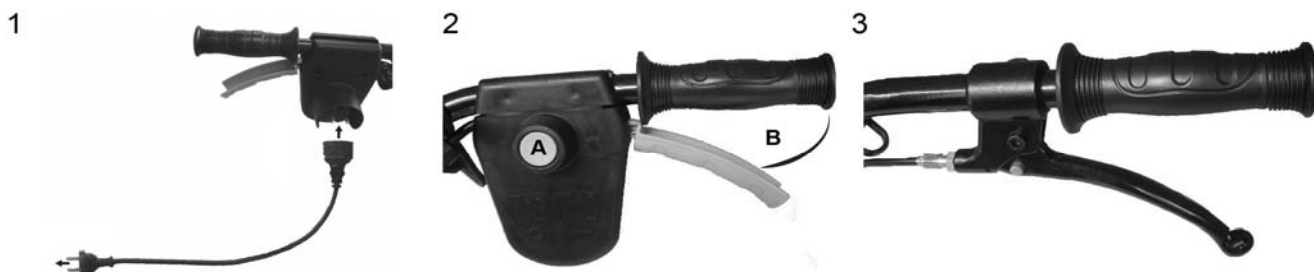

Для выключения двигателя отпустите оба рычага.

### Советы

Включайте машину только после доставки ее к месту эксплуатации. Всегда удерживайте машину двумя руками. Во избежание повреждения удлинителя кабеля, следите, чтобы он всегда находился сзади вас.

Движение машины вперед осуществляется под действием фрез. Фрезы должны погружаться в грунт медленно. Не забудьте перед началом эксплуатации отрегулировать высоту рамы опорных колес. При глубокой обработке грунта наиболее эффективным методом является движение машины сначала вперед на расстояние вытянутых рук, затем подтягивание ее в обратном направлении (к себе), после чего снова дать ей уйти вперед под действием фрез. Фрезы должны всегда работать на максимальной скорости. Не допускайте перегрузок. Если фрезы зарываются глубоко в грунт, извлекайте их, покачивая машину из стороны в сторону и притормаживая, пока они не освободятся.

## 7. фрезы

Если фрезы изношены или сломаны, их можно заменить. Отсутствие должного ухода за фрезами приводит к снижению эффективности культивации или перегрузке двигателя. При работе с фрезами всегда используйте защитные перчатки.

Замена фрез производится только в комплекте. При замене фрез вначале удалите наружный шплинт и наружную фрезу, а затем, внутренний шплинт и внутреннюю фрезу (см. рис. 6).

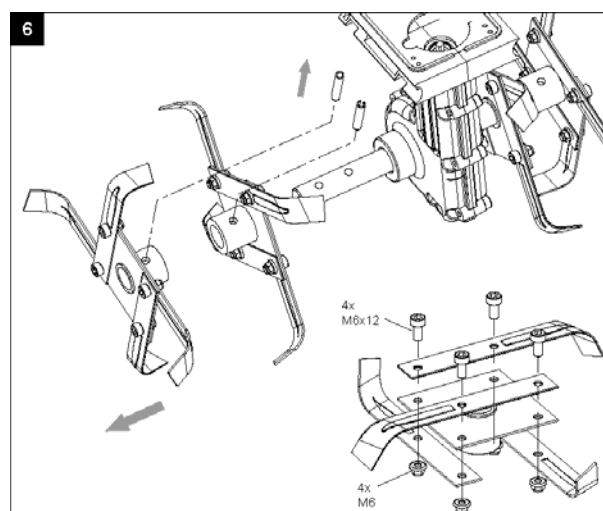

## 8. Смазка

---

Все зубчатые передачи поставляются с заводской смазкой.

## 9. Обслуживание и хранение

---

После каждого использования удаляйте с машины грязь и траву.  
Перед длительным хранением, для предотвращения коррозии, покройте все металлические детали смазкой.

**Используйте только оригинальные запасные части**

## 10. Устранение неисправностей

---

Неисправность	Причина	Решение
Двигатель не запускается	Отсутствует питание	Проверьте состояние проводов и источника тока.
	Отказ предохранительной кнопки	Обратитесь в мастерскую, имеющую полномочия от производителя
	Сработало реле перегрева	А. Уменьшите глубину обработки почвы. Б. Удалите посторонние материалы. В. Слишком плотный грунт. Уменьшите глубину обработки и медленно перемещайте машину поочередно вперед и назад. Повторное включение допускается через 15 минут.
Чрезмерный или нетипичный шум	Заклинивание фрезы	Выключите машину и дайте ей полностью остановиться. Удалите посторонние материалы.
	Отсутствие смазки	Обратитесь к уполномоченному дилеру.
	Ослабление болтовых соединений, гаек или защитных элементов.	Подтянуть. Если шум остался, обратитесь в мастерскую, уполномоченную изготовителем.
Чрезмерная вибрация	Фрезы сломаны или изношены	Замените фрезы или обратитесь в мастерскую, уполномоченную изготовителем
	Слишком большая глубина обработки почвы	Установите правильную глубину.
Низкая эффективность работы	Слишком малая глубина обработки почвы	Установите правильную глубину.
	Чрезмерный износ фрезы	Замените фрезу или обратитесь в мастерскую, уполномоченную изготовителем

## 1. Table des matières

---

2. Consignes de sécurité .....	28
3. Identification.....	31
4. Assemblage .....	32
5. Starting machine .....	33
6. Lame.....	33
7. Lubrification .....	34
8. Entretien et stockage .....	34
9. Dépannage .....	34
10. Caractéristiques techniques.....	34
Déclaration de conformité .....	42

### **Spare parts**

Spare part drawings for the specific product can be found  
on our website **www.texas.dk**  
If you find the part numbers yourself, this will facilitate more rapid service.  
For purchase of spare parts, please contact your dealer.  
You will find a list of dealers on the Texas website.

## 2. Consignes de sécurité

---

### **Préparation**

- ⚠ Ne mettez pas les mains ou les pieds à proximité ou au-dessous des pièces rotatives.
- ⚠ Lisez ce manuel attentivement. Assurez-vous d'être familiarisé avec les différentes commandes, les réglages et les poignées de l'équipement.
- ⚠ Assurez-vous que vous savez comment arrêter l'unité et que vous êtes familiarisé avec l'arrêt d'urgence.
- ⚠ Ne laissez jamais des enfants ou des personnes non familiarisées avec ces instructions utiliser l'équipement. Notez que les réglementations locales peuvent limiter l'âge de l'utilisateur.
- ⚠ N'utilisez pas la machine si vous vous sentez mal, êtes fatigué ou avez consommé de l'alcool ou des drogues.
- ⚠ Inspectez toujours la machine avant de l'utiliser. Vérifiez qu'aucune pièce n'est usée ou endommagée.
- ⚠ Remplacez les éléments et boulons usés ou endommagés en bloc pour préserver l'équilibre.
- ⚠ L'utilisateur de la machine est responsable de la sécurité des autres personnes.
- ⚠ N'utilisez jamais la machine à proximité d'enfants ou d'animaux.
- ⚠ L'utilisateur de la machine est responsable de tout accident ou risque impliquant d'autres personnes et leurs biens.
- ⚠ Inspectez minutieusement la zone où l'équipement doit être utilisé. Retirez si nécessaire les corps étrangers.
- ⚠ Faites attention aux risques encourus lors des travaux sur des terrains difficiles, comme un sol extrêmement dur ou pierreux.

⚠ Il est indispensable de porter des bottes à semelles antidérapantes et gaine en acier. Évitez de porter des vêtements amples.

## Utilisation

- ⚠ Démarrez toujours le moteur dans la zone de sécurité.
- ⚠ Ne quittez pas la zone de sécurité lors de l'utilisation de la machine. Si vous devez quitter la zone de sécurité, coupez le moteur avant de quitter la zone.
- ⚠ Après avoir heurté un corps étranger, arrêtez immédiatement le moteur et inspectez minutieusement la machine pour détecter un éventuel dégât. Réparez le dégât avant de continuer.
- ⚠ Si la machine commence à vibrer de manière anormale, arrêtez le moteur et identifiez immédiatement la cause. Les vibrations signalent en général un dégât.
- ⚠ Mettez toujours les leviers au point mort, coupez le moteur et lorsque l'unité n'est pas surveillée.
- ⚠ Coupez toujours le moteur et vérifiez que toutes les parties mobiles sont complètement arrêtées avant de réaliser une réparation, un réglage ou une inspection.
- ⚠ Faites preuve d'une extrême prudence lors d'une utilisation en pente.
- ⚠ N'utilisez jamais la machine à vive allure.
- ⚠ Ne dépassez pas la capacité de la machine en essayant de travailler trop rapidement.
- ⚠ Ne transportez pas de passagers.
- ⚠ Faites preuve d'attention lorsque la machine est en marche arrière.
- ⚠ Ne laissez jamais des passants se tenir devant l'unité.
- ⚠ Dégagez toujours les lames lorsque la machine n'est pas utilisée.
- ⚠ Utilisez uniquement la machine de jour ou dans des zones entièrement éclairées.
- ⚠ Assurez une bonne stabilité et gardez toujours une bonne prise sur les poignées. Marchez toujours, ne courez jamais.
- ⚠ N'utilisez pas l'équipement pieds nus ou en portant des sandales.
- ⚠ Faites preuve d'une extrême prudence lorsque vous changez de sens sur les pentes.
- ⚠ Sur les fraises arrière, vérifiez que les lames sont protégées par un écran de protection, seule la partie des lames qui pénètre dans le sol doit être libre.
- ⚠ N'essayez jamais d'effectuer des réglages lorsque le moteur est en marche.
- ⚠ Faites preuve d'une extrême prudence en marche arrière ou lorsque vous tirez la machine en arrière.

## Entretien et rangement

- ⚠ Le moteur doit être coupé lors des travaux de maintenance et de nettoyage, du changement d'outils et du transport par d'autres moyens que son propre déplacement.
- ⚠ Vérifiez régulièrement que tous les boulons et écrous sont serrés. Resserrez-les si nécessaire.
- ⚠ Le moteur doit être complètement refroidi avant d'être rangé à l'intérieur ou couvert.
- ⚠ Si la machine n'est pas utilisée pendant un certain temps, veuillez consulter les consignes de ce manuel.
- ⚠ Si nécessaire, les étiquettes de sécurité et de consignes doivent être entretenues et remplacées.
- ⚠ Utilisez uniquement des pièces de rechange ou accessoires d'origine. En cas d'utilisation d'autres pièces ou accessoires, la responsabilité ne s'applique plus.
- ⚠ Remplacez les pots d'échappement défectueux.

## Divers

- ⚠ Les engrenages sont livrés graissés. Vérifiez néanmoins qu'ils sont bien graissés avant chaque utilisation.
- ⚠ Les dispositifs de commande ajustés en usine, comme le câble d'embrayage monté sur la poignée, ne doivent pas être retirés ou mis à jour.
- ⚠ Vérifiez que la machine est bien sécurisée lors de son transport sur une plateforme, etc.
- ⚠ Baissez les gaz pendant l'arrêt du moteur et fermez le robinet de combustible.

Vérifiez auprès des autorités locales les règles d'élimination des instruments mécaniques. Les produits électriques doivent toujours être remis à un centre de recyclage local.



### 3. Identification

---

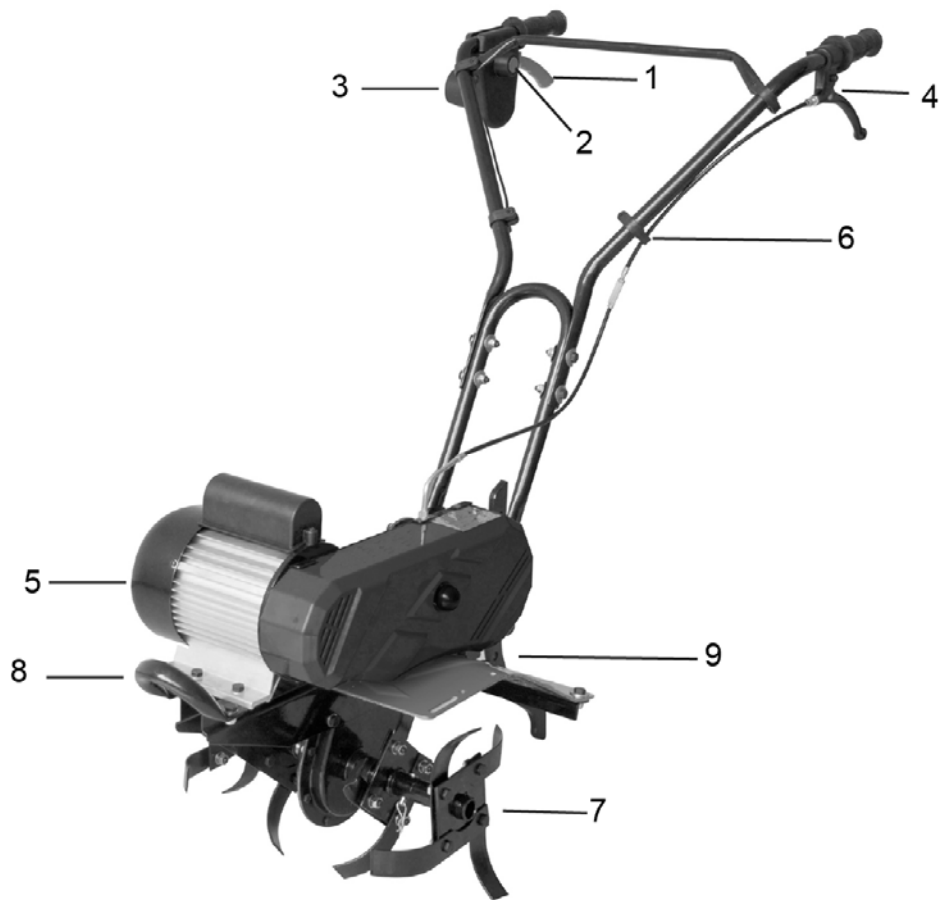

1.	Levier d'activation
3.	prise de courant
5.	Moteur
7.	lames
9.	Réglage des roues stabilisatrices

2.	Bouton de sécurité
4.	Embrayage gérer
6.	Porte-câble
8.	pare-chocs

## 4. Assemblage

<p>Montez le sous-cadre comme indiqué à l'aide des boulons fournis.</p> <p>Montez le porte-câble comme indiqué.</p>	
<p>Montez le guidon comme indiqué à l'aide des boutons et des boulons.</p> <p>Placez le porte-câble sur le guidon comme indiqué.</p> <p>Serrer le câble d'embrayage</p> <ul style="list-style-type: none"> <li>• Serrez dans le sens horaire- Dégrippe câble.</li> <li>• Serrez dans le sens antihoraire, la tension du câble.</li> </ul>	
<p>Montez le pare-chocs avec des boulons et des écrous comme indiqué.</p>	
<p>Placez les roues stabilisatrices. Les roues peuvent être réglées au niveau requis à l'aide du boulon. N'oubliez pas de serrer fermement après le réglage.</p>	



## 5. Starting machine

1. Branchez la machine sur le secteur et vérifiez que le câble est bien fixé dans le porte-câble.
2. Démarrez la machine en appuyant sur le bouton de sécurité A, puis tirez le levier B vers le haut, vers le guidon. Lorsque la machine démarre, relâchez le bouton A.
3. Activez le levier d'embrayage pour démarrer les lames.



La machine s'est arrêtée en relâchant les deux poignées.

### Astuces

Ne démarrez pas le moteur tant que la machine n'est pas dans la zone de travail. Tenez toujours la machine fermement à deux mains. Vérifiez que la rallonge est derrière vous pour ne pas la couper.

Les lames vont propulser la machine vers l'avant. Laissez les lames pénétrer lentement dans le sol. N'oubliez pas de régler le poussoir de roue avant utilisation. Pour une coupe en profondeur, la méthode la plus efficace est de laisser les lames propulser la machine vers l'avant de la longueur d'un bras. Tirez la machine vers vous. Laissez-la avancer à nouveau. Les lames doivent toujours tourner à la vitesse maximale. Évitez toute surcharge. Si les lames s'enterrent, secouez légèrement la machine dans un mouvement latéral tout en la retenant jusqu'à ce qu'elles se dégagent.

## 6. Lame

Si les lames sont usées ou cassées, elles peuvent être remplacées. L'absence d'entretien des lames peut entraîner de mauvais résultats de culture ou surcharger le moteur. Portez toujours des gants lorsque vous travaillez à proximité des lames.

Les lames peuvent uniquement être remplacées par lot. Pour changer les lames, retirez la première goupille fendue et la lame extérieure, puis la goupille fendue intérieure et la lame intérieure (fig. 6).

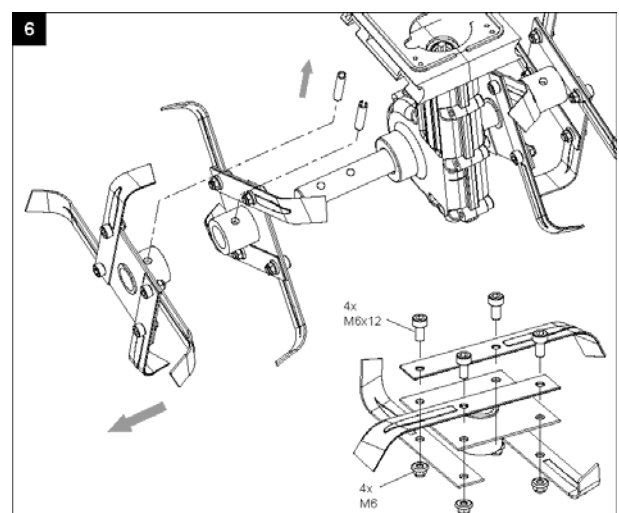

## 7. Lubrification

---

Les engrenages sont lubrifiés en usine.

## 8. Entretien et stockage

---

Enlevez toute trace d'herbe et de terre de la machine après chaque utilisation. Si vous n'utilisez pas la machine pendant une longue période, recouvrez toutes les pièces métalliques de graisse pour éviter qu'elles ne rouillent.

**Utilisez uniquement des pièces de rechange d'origine**

## 9. Dépannage

---

Problème	Cause	Solution
Le moteur ne démarre pas :	Pas d'alimentation	Vérifiez l'alimentation et les câbles
	Bouton de sécurité défectueux	Contactez l'atelier agréé
	Disjoncteur de surchauffe activé ?	a. Coupez moins profondément b. Retirez tous les blocages c. Sol trop dur. Modifiez la profondeur, puis avancez et reculez plusieurs fois. Ne redémarrez pas avant 15 minutes.
Bruit anormal	Lame coincée	Coupez la machine et laissez-la s'arrêter complètement. Retirez l'élément obstruant.
	Pas de lubrification	Contactez le distributeur agréé
	Boulons, écrous ou équipement de sécurité desserrés.	Serrez-les. Contactez l'atelier agréé si le bruit persiste.
Vibrations anormales	Profondeur trop grande	Remplacez ou contactez l'atelier agréé.
	Profondeur trop grande	Utilisez la profondeur correcte.
Mauvaise coupe	Profondeur insuffisante	Utilisez la profondeur correcte.
	Lame usée	Remplacez ou contactez l'atelier agréé.

## 10. Caractéristiques techniques

---

Modèle	<b>EI-TEX 2000</b>
Alimentation	230 V - 50 Hz
Consommation électrique	2000 W
Largeur de coupe	450 mm
Profondeur de travail maxi	260 mm
Niveau de pression acoustique LpA	76,5 dB(A)
Niveau de puissance sonore LWA	96 dB(A)
Valeur de vibration a <sub>hw</sub>	2,5 m/s <sup>2</sup>
Poids	31.5 kg
Régime	Environ 140 tours/min

## 1. Spis treści

---

2. Wskazówki bezpieczeństwa .....	35
3. Nazewnictwo części .....	38
4. Montaż .....	39
5. Uruchamianie urządzenia .....	40
6. Nóż .....	40
7. Smarowanie .....	40
8. Przechowywanie i konserwacja .....	41
9. Rozwiązywanie problemów .....	41
10. Dane techniczne .....	41
Deklaracja zgodności CE .....	42

### (tłumaczenie instrukcji oryginalnej)

#### Części zapasowe

Lista części zapasowych tego produktu jest dostępna na naszej stronie [www.texas.dk](http://www.texas.dk). Jeśli jesteś w stanie podać numer produktu, może to przyspieszyć wysyłkę części zapasowych. Aby zakupić części zapasowe należy skontaktować się z najbliższym sprzedawcą lub autoryzowanym serwisem – adresy na stronie [www.krysiak.pl](http://www.krysiak.pl)

## 2. Wskazówki bezpieczeństwa

---

### Przygotowanie

- ⚠ Nie zbliżać rąk i stóp w pobliże obracających się części.
- ⚠ Dokładnie przeczytać instrukcje. Zapoznać się ze sposobem sterowania, ustawieniami i uchwytami urządzenia.
- ⚠ Zapoznać się ze sposobem zatrzymywania urządzenia i zatrzymywaniem w nagłych przypadkach.
- ⚠ Nie pozwalać dzieciom i osobom niezaznajomionym z tymi instrukcjami na używanie urządzenia. Uwaga: lokalne przepisy mogą ograniczać wiek operatora urządzenia.
- ⚠ Nie obsługiwać urządzenia w razie złego samopoczucia, zmęczenia, po spożyciu alkoholu lub leków.
- ⚠ Zawsze przed użyciem sprawdzić urządzenie. Upewnić się, że nie ma zużytych lub uszkodzonych części.
- ⚠ Wymieniać zużyte lub uszkodzone elementy i śruby w zestawach tak, aby zachować wyważenie.
- ⚠ Operator urządzenia jest odpowiedzialny za bezpieczeństwo osób postronnych.
- ⚠ Nigdy nie używać urządzenia w pobliżu dzieci lub zwierząt.
- ⚠ Operator urządzenia jest odpowiedzialny za wypadki lub zagrożenia innych osób i ich własności.
- ⚠ Dokładnie sprawdzić obszar, na którym ma być używane urządzenie, jeśli to konieczne, usunąć obce przedmioty.
- ⚠ Nie napełniać paliwem w pomieszczeniu lub, gdy silnik pracuje.

- ⚠ Przed uruchomieniem silnika wytrzeć rozlaną benzynę. Może dojść do pożaru lub eksplozji!
- ⚠ Uważać na zagrożenia podczas pracy na trudnym gruncie: bardzo kamienistym lub twardym.
- ⚠ Wymagane jest użycie butów z antypoślizgowymi podeszwami i stalowymi okuciami. Nie nosić luźnej odzieży.

## Obsługa

- ⚠ Silnik zawsze uruchamiać w bezpiecznej strefie.
- ⚠ Podczas obsługi urządzenia nie opuszczać bezpiecznej strefy; jeśli to konieczne, najpierw wyłączyć silnik.
- ⚠ Po uderzeniu obcego obiektu natychmiast zatrzymać silnik, zdjąć zakrętkę świecy zapłonowej i sprawdzić urządzenie. Naprawić uszkodzenia przed kontynuowaniem pracy.
- ⚠ Jeśli urządzenie zacznie wibrować nieprawidłowo, zatrzymać silnik i poszukać przyczyny. Wibracje zazwyczaj świadczą o uszkodzeniu.
- ⚠ gdy urządzenie jest pozostawiane bez nadzoru należy zawsze rozłączyć dźwignie, wyłączyć silnik i wyjąć świecę zapłonową.
- ⚠ Przed przystąpieniem do napraw, regulacji lub kontroli zawsze wyłączać silnik i upewnić się, że wszystkie ruchome części całkowicie się zatrzymały.
- ⚠ Zachować najwyższą ostrożność podczas pracy na zboczach.
- ⚠ Nigdy nie pracować w szybkim tempie.
- ⚠ Nie przeciążać urządzenia, pracując w zbyt szybkim tempie.
- ⚠ Nie przewozić osób.
- ⚠ Uważać, gdy urządzenie pracuje na biegu wstecznym.
- ⚠ Nie pozwalać osobom postronnym stawać przed urządzeniem.
- ⚠ Zawsze odłączać ostrza, jeśli nie są używane.
- ⚠ Pracować tylko w dzień lub przy dobrym oświetleniu.
- ⚠ Zachowywać stabilność i mocno trzymać uchwyty. Chodzić, nigdy nie biegać.
- ⚠ Nie obsługiwać urządzenia na bosaka lub w sandałach.
- ⚠ Zachować najwyższą ostrożność podczas zmiany kierunku na zboczach.
- ⚠ Przy glebogryzarkach tylnych upewnić się, że ostrza są zabezpieczone przez osłonę bezpieczeństwa; tylko część ostrza pracująca w blebie musi być wolna.
- ⚠ Nigdy nie wykonywać żadnych regulacji, gdy silnik pracuje.
- ⚠ Zachować szczególną uwagę podczas zmiany kierunku lub cofania urządzenia.
- ⚠ Nigdy nie uruchamiać silnika w pomieszczeniu zamkniętym lub w miejscu o słabej wentylacji. Spaliny zawierają tlenek węgla. Niezastosowanie się do tej instrukcji może doprowadzić do trwałego kalectwa lub śmierci.

## Bezpieczeństwo benzyny

- ⚠ W razie rozlania benzyny na siebie lub na ubranie może dojść do poważnych obrażeń. Natychmiast się umyć i zmienić ubranie!
- ⚠ Używać tylko atestowanego zbiornika na benzynę. Nie używać butelek z napojów lub podobnych!
- ⚠ Zgasić papierosy, cygara, fajki i inne źródła zapłonu.
- ⚠ Nigdy nie tankować urządzenia wewnątrz pomieszczeń.

- ⚠ Przed ponownym zatankowaniem poczekać, aż silnik ostygnie.
- ⚠ Nigdy nie napełniać zbiornika powyżej poziomu 2,5 cm poniżej wlewu, musi tam pozostać przestrzeń na rozszerzenie się paliwa.
- ⚠ Po ponownym zatankowaniu mocno dokręcić zakrętkę.
- ⚠ Nigdy nie stosować blokady na pistolecie podczas tankowania.
- ⚠ Nie palić podczas tankowania.
- ⚠ Nigdy nie tankować w budynku lub w miejscu, gdzie opary benzyny mogą zetknąć się ze źródłem zapłonu.
- ⚠ Benzynę i silnik trzymać z dala od urządzenia, lamp, grillów, urządzeń elektrycznych, elektronarzędzi itd.
- ⚠ Jeśli paliwo ma być spuszczone ze zbiornika, należy wykonać to na świeżym powietrzu.

### Konserwacja i przechowywanie

- ⚠ Silnik należy zatrzymać przed przeprowadzaniem czyszczenia, zmianą narzędzi, transportem urządzenia.
- ⚠ Regularnie sprawdzać dokręcenie wszystkich śrub i nakrętek. Dokręcić, jeśli to konieczne.
- ⚠ Przed przechowywaniem urządzenia lub jego nakryciem silnik musi być zimny.
- ⚠ Jeśli urządzenie nie jest używane przez dłuższy czas, prosimy zapoznać się z tym podręcznikiem .
- ⚠ Wszystkie etykiety należy utrzymywać w dobrym stanie i w razie konieczności wymieniać.
- ⚠ Używać tylko oryginalnych części zamiennych lub akcesoriów. W przypadku użycia nieoryginalnych części lub akcesoriów wygasa wszelka odpowiedzialność.
- ⚠ Wymieniać zepsute tłumiki.

### Inne

- ⚠ Wszystkie mechanizmy są wstępnie nasmarowane. Jednak przed każdym użyciem upewnić się, że są wystarczająco nasmarowane.
- ⚠ Silnik nie jest napełniony olejem.
- ⚠ Przyrządy sterujące zamocowane fabrycznie, jak linka sprzęgła na uchwycie, nie mogą być usuwane lub odsłaniane.
- ⚠ Upewnić się, że podczas transportu urządzenie jest dobrze przymocowane.
- ⚠ Zmniejszyć prędkość podczas wyłączenia silnika i zamknąć zawór paliwa.

Przeznacz do utylizacji urządzenie, jego akcesoria i opakowanie zgodnie z przepisami o ochronie środowiska naturalnego. Urządzeń nie należy wyrzucać razem ze śmieciami domowymi. Należy oddać zużyte urządzenie w punkcie recyklingu. Użyte w produkcji elementy z tworzyw sztucznych i metalu można od siebie oddzielić i poddać wybiórczej utylizacji. Spytaj w naszym Centrum Serwisowym o szczegóły.



### 3. Nazewnictwo części

---

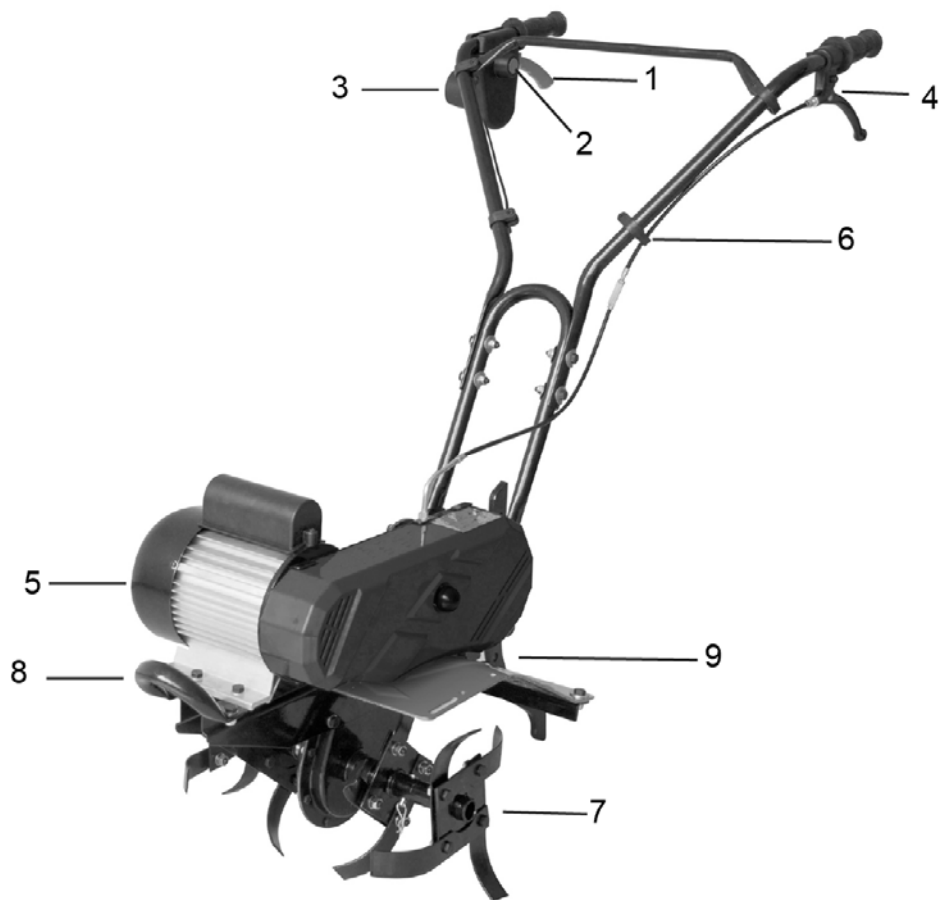

1.	Dźwignia uruchamiania
3.	Przewód zasilający
5.	Silnik
7.	Miejsce smarowania
9.	Regulator kół podpórkowych

2.	Włącznik bezpieczeństwa
4.	Uchwyt do przenoszenia
6.	Zaczepty na przewód zasilający
8.	Koła podpórkowe

## 4. Montaż

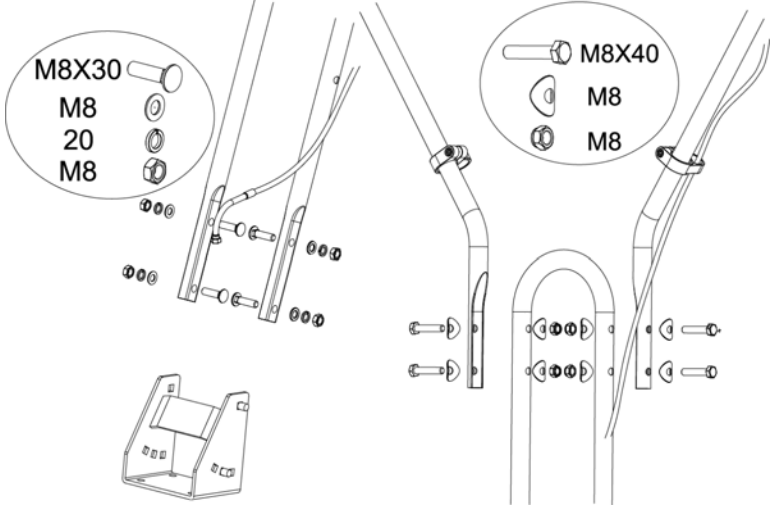
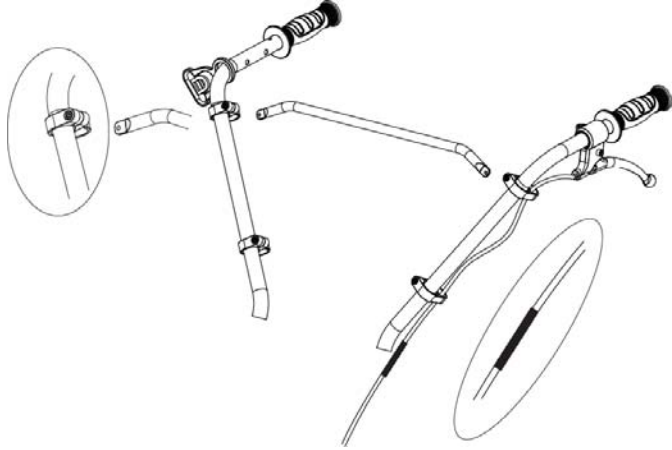
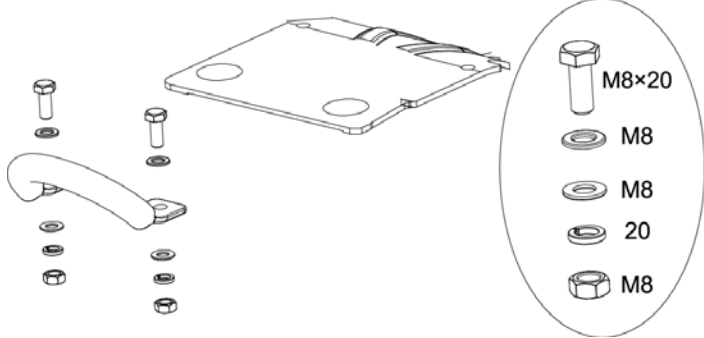
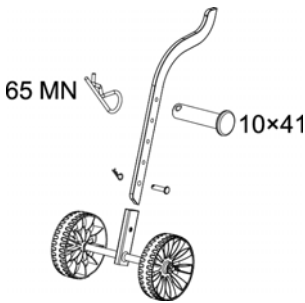
<p>Zamontuj uchwyty używając dostarczonych śrub.</p> <p>Zamocuj zacpek na przewód zasilający jak pokazano na zdjęciu obok.</p>	
<p>Zamocuj górny uchwyt i rączkę używając śrub i gałek jak pokazano obok.</p> <p>Zamocuj zacpek na przewód przy rączce jak pokazano na zdjęciu.</p> <p>Dokręcić linki sprzęgła</p> <ul style="list-style-type: none"><li>• Dokręcić prawo-Rozluźnia kabel.</li><li>• Dokręcić lewo naciągu kabla</li></ul>	
<p>Zamontować zderzak za pomocą śrub i nakrętek, jak pokazano.</p>	
<p>Zamocuj kółka podpórkowe. Koła mogą być regulowane do pożądanego poziomu za pomocą śruby motylkowej.</p> <p>Po regulacji należy ją mocno dokręcić</p>	

## 5. Uruchamianie urządzenia

---

1. Podłącz urządzenie do zasilania elektrycznego i upewnij się, że przewód jest prawidłowo włożony w uchwyt przewodu
2. Uruchom urządzenie wciskając włącznik bezpieczeństwa A i ciągnąc rączkę B w kierunku uchwytu. Gdy maszyna się uruchomi zwolnij przycisk A.
3. Aktywuj dźwignię sprzęgła, aby rozpocząć ostrzy.



Maszyna przestała zwalniając zarówno uchwyt.

### **Wskazówki**

Nie uruchamiaj urządzenia zanim znajdziesz się w terenie pracy. Zawsze trzymaj uchwyt oburącz. Sprawdź czy przedłużacz i kabel zasilający są za Tobą, by zapobiec przecięciu. Uruchomione noże spowodują posunięcie urządzenia w przód. Pozwól nożom powoli zanurzać się w ziemię. Pamiętaj by dopasować koła podpórkowe do pracy. Gdy chcesz pracować w głębokiej ziemi najbardziej efektywnym sposobem będzie wypuszczenie maszyny w przód na wyciągniętych ramionach, a następnie pociągnij urządzenie do siebie. Następnie znów do przodu. Noże muszą zawsze pracować na najwyższych obrotach. Upewnij się, że nie są przeciążone. Jeśli noże się zakopią należy kołysać maszyną z boku na bok ciągnąc jednocześnie w tył, aż się wykopie

## 6. Nóż

---

Jeśli noże się zużyją bądź złamią można je wymienić. Patrz rys. 6. Brak lub słaba konserwacja noży będzie skutkować gorszymi rezultatami pracy lub co gorsza przeciążaniem silnika. Zawsze używaj rękawic ochronnych przy konserwacji noży. Noże można tylko wymieniać jako komplet. Zdejmij zewnętrzną zawleczkę zabezpieczającą i noże zewnętrzne, następnie środkową zawleczkę i środkowe noże.

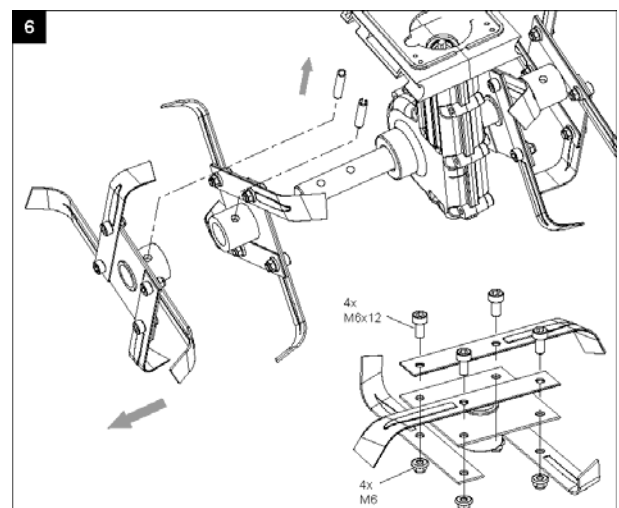

## 7. Smarowanie

---

Przekładnie są fabrycznie nasmarowane.



## 8. Przechowywanie i konserwacja

---

Po każdym użytkowaniu urządzenie powinno być wyczyszczone z brudu, kurzu, smaru itp. Jeśli zamierzasz nie używać urządzenia przez kilka miesięcy należy naoliwić wszystkie metalowe części urządzenia, by zapobiec rdzy.

### UŻYWAJ TYLKO ORYGINALNYCH CZĘŚCI ZAMIENNYCH

## 9. Rozwiązywanie problemów

---

Problem	Przyczyna	Rozwiązanie
Silnik nie uruchamia się	Brak zasilania	Sprawdzić zasilanie i przewód
	Uszkodzony włącznik bezpieczeństwa	Skontaktuj się z serwisem naprawczym
	Aktywna ochrona przeciw przegrzaniu silnika	a. Pracuj na mniejszej głębokości. b. Usuń możliwe blokady c. Ziemia jest zbyt twarda. Zmień głębokość pracy i pracuj powoli wprzód i w tył. Nie restartuj silnika przez następne 15 minut.
Urządzenie bardzo hałasuje	Noże są zablokowane	Zatrzymaj silnik i poczekaj aż noże się zatrzymają. Usuń blokadę.
	Brak smaru w przekładni	Skontaktuj się z serwisem naprawczym.
	Luźne śruby, nakrętki lub urządzenia bezpieczeństwa	Dokręć. Skontaktuj się z serwisem naprawczym jeśli hałas się utrzymuje.
Nietypowe wibracje	Złamany bądź zużyty nóż	Wymień lub skontaktuj się z serwisem naprawczym.
	Zbyt duża głębokość pracy	Zmień na prawidłową głębokość
Złe rezultaty pracy	Zbyt płytka głębokość pracy	Zmień na prawidłową głębokość
	Zużyte noże	Wymień lub skontaktuj się z serwisem naprawczym.

## 10. Dane techniczne

---

Model	<b>EI-Tex 2000</b>
Zasilanie	230 Volt - 50 Hz
Moc	2000 Watt
Szerokość robocza	450 mm
Maksymalna głębokość pracy	260 mm
Poziom ciśnienia akustycznego LpA	75,6 dB (A)
Poziom mocy akustycznej LWA	96 dB(A)
Wartość drgań a <sub>hw</sub>	2,5 m/s <sup>2</sup>
Waga	31.5 kg
Obroty na minutę	ok. 140/min.

CE Overensstemmelseserklæring  
CE Certificate of conformity  
CE-Konformitätserklärung  
Декларация соответствия ЕС  
CE Certificat de conformité  
Deklaracja zgodności CE

DK  
GB  
DE  
PYS  
F  
PL



EU-importør • EU-importer • EU-importeur • Импортёр • EU-importateu • Importer UE •

**Texas Andreas Petersen A/S**

Erklærer herved at materiel • Hereby certifies that the following • Bescheinigt hiermit das die nachfolgenden • со всей ответственностью заявляет, что • Certifie par la présente que les machines décrites ci-dessous • Niniejszym zaświadcza, że niżej wymieniona

Kultivator elektrisk • Cultivator electric • Elektrisch Motorhacke • Электрический культиватор • électrique motoculteur de jardin • Elektryczny glebogryzarka

**EI-Tex 2000**

Er fremstillet i overensstemmelse med følgende direktiver • Is in compliance with the specifications of the machine directive and subsequent modifications • Steht im Einklang mit den folgenden Richtlinien • отвечает требованиям, определяемым Директивой машин, и её поправками • Correspondent aux specifications de la directive machines et aux modifications conséquentes • Spełnia wymagania dyrektywy maszynowej wraz z późniejszymi zmianami

**2006/95/EC - 2006/42/EC - 2004/108/EC - 2000/14/EC**

Materiellet er udført i henhold til følgende standarder • Conforms with the following standards • In Übereinstimmung mit den folgende Standards • Соответствует следующим стандартам • Conformément aux normes suivantes • Jest zgodna z następującymi normami

**EN 60335-1:2002+A11,A1:04+A12+A13+A14 - EN 709:1997+A4**

**EN 62233 :2008 - ZEK 01.4-08/11.11**

**S/N: 1712780001 - 1912789999**

**Texas Andreas Petersen A/S**  
Knullen 22 • DK-5260 Odense S

**Responsible for documentation**  
Johnny Lolk

22.09.2017

Johnny Lolk  
Managing Director